

- 1) Arduino SW runterladen: <http://arduino.cc/download.php?f=/arduino-1.0.6-windows.zip> und entpacken
- 2) MW-OSD SW runterladen: <https://code.google.com/p/multiwii-osd/wiki/Downloads> und entpacken
- 3) Board mit FTDI-Adapter an USB verbinden z. B. http://www.ebay.de/itm/FTDI-Breakout-Adapter-USB-TTL-6-PIN-3-3V-5V-Gratis-Schnellversand-aus-DE-/261700499956?pt=RC_Modellbau&hash=item3cee90b9f4
- 4) Arduino SW starten und „MW_OSD.ino“ öffnen (Pfad: ...\\MW OSD R1.2\\MW_OSD)
- 5) Menu „Tools/Boards“ auf „Arduino Pro or Pro Mini 5V/16Mhz /w. ATmega328“ und „Tools/Serieller Port“ einstellen
- 6) FTDI am MavLink an Seite mir 6 Anschlüssen aufstecken (natürlich Polung beachten; beim ersten Mal wird der FTDI – Treiber geladen)
- 7) In Arduino – SW  („Upload „) klicken. Nun sollte am unteren Rand der Fortschrittsbalken erscheinen: erst Kompilieren und wenn Übertragung auf das Board erfolgt, müssen die LED auf dem FTDI sehr aktiv werden, bis „Upload finished“ (oder so ähnlich)
- 8) Arduino SW schliessen
- 9) MW_OSD_GUI.exe starten (in ...\\MW OSD R1.2\\MW OSD R1.2\\MW_OSD_GUI\\application.windows32 für Windows, ansonsten für Mac oder Linux in entsprechenden Pfaden wählen)
- 10) Port auswählen.
- 11) Konfigurieren, nach Bedarf, und „Write“
- 12) FTDI entfernen
- 13) MavLink mit NAZE an Rx/Tx in der Mitte des Boards verbinden
- 14) Kamera und Sender an Video – Seite anschliessen. So wie in der Zeichnung funktioniert es nur, wenn der 5V-Mod <http://www.rc-heli.de/board/showthread.php?t=246506> eingebaut ist. Die „Analog“-Seite des MAVLink wird dann von der „digitalen“ Seite her mit 5V versorgt und der Step-Down-Regler der analogen Seite wird außer Funktion gesetzt. Alternativ kann man auch auf der analogen (Video) Seite alle drei Pins anschließen, also Videosignal und 12V. Achtung bei 5V-Cameras: Die Videoseite muß zwingend mit 12V (bzw. Spannungen >5V) versorgt werden. Schleift man einen 5V-Camera-Versorgungs Ausgang (z. B. FatShark) über die Analogseite des Mavlink so hat man keine Funktion, weil der Analogteil spannungsmässig unterversorgt ist (5V Eingangsspannung an 5V Step-Down-Regler...)
- 15) Wenn nur kryptische Zeichen oder Zeichen nicht korrekt angezeigt werden, dann muss evtl. der richtige Zeichensatz mit Hilfe der GUI noch geladen werden.

NAZE32 / MinimOSD / GPS / RSSI Connection Diagram

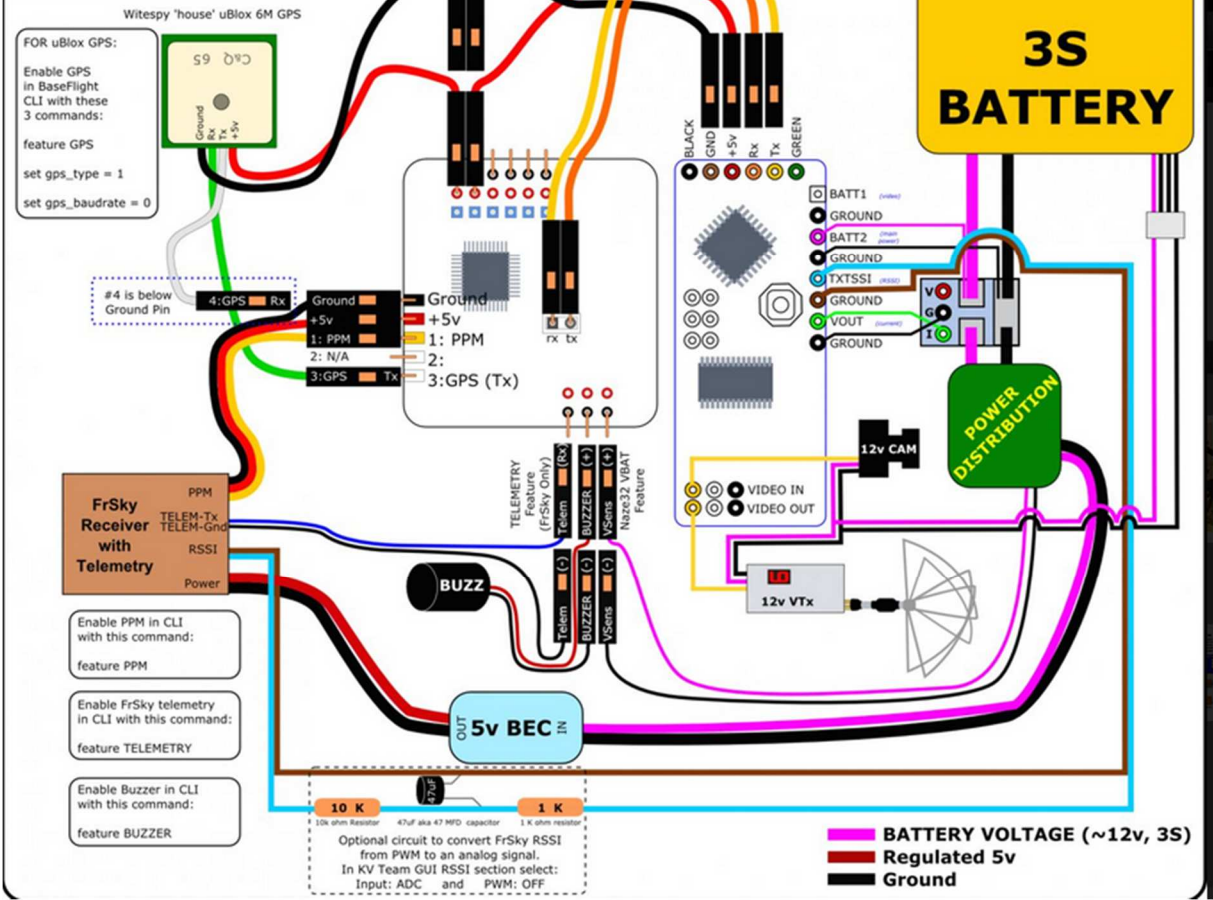

Quelle: <http://fpvlab.com/forums/showthread.php?24144-KV-OSD>